



Au coeur de la chaleur

GUIDE D'INSTALLATION ET D'UTILISATION

ULTIMATE



ULTIMATE-B



POÊLE À BOIS HAUTE EFFICACITÉ



Vérifié et testé conformément
aux normes UL-1482-00 et
ULC-S627-00

Révision le 4 décembre 2013

ULTIMATE et ULTIMATE-B

490, rue de l'Argon
Québec (Québec) G2N 2C9
Tél.: 418-849-8095 Télécopieur : 418-849-0077
www.jaroby.com

TABLE DES MATIÈRES- ULTIMATE ET ULTIMATE-B

AVERTISSEMENT	3
CRÉOSOTE.....	5
SPÉCIFICATIONS – ULTIMATE ET ULTIMATE-B	6
INSTALLATION.....	7
INSTALLATION VERTICALE À L’INTÉRIEUR D’UNE CHEMINÉE EN MAÇONNERIE	8
INSTALLATION VERTICALE EXTÉRIEURE.....	8
INSTALLATION VERTICALE SUR UN TOIT CATHÉDRALE.....	9
INSTALLATION CROISÉE.....	10
INSTALLATION VERTICALE	10
DÉGAGEMENTS	11
ASSISE.....	12
ALLUMAGE	13
VENTILATEURS ET THERMODISQUES	14
MESURES PRÉVENTIVES ET ENTRETIEN.....	15
LISTE DES PIÈCES INTERCHANGEABLES	16
FIGURE 1 . 0.....	18
GARANTIE	20

LIRE ATTENTIVEMENT CE MANUEL ET LE CONSERVER POUR RÉFÉRENCES FUTURES.

L’INSTALLATION DE L’APPAREIL DOIT ÊTRE EFFECTUÉE EN ACCORD AVEC LES NORMES D’INSTALLATION DES APPAREILS À COMBUSTIBLES SOLIDES ET DU MATÉRIEL CONNEXE CAN/CSA-B365 NFPA211(USA) AINSI QU’AVEC LE CODE DU BÂTIMENT EN VIGUEUR.

IL EST STRICTEMENT INTERDIT DE MODIFIER CET APPAREIL

AVERTISSEMENT

Lire attentivement les directives suivantes avant d'installer votre appareil. Ranger le manuel en lieu sûr et à portée de la main. Ne pas respecter les directives pourrait causer des dégâts à votre propriété, des blessures ou même la mort. Si le poêle n'est pas installé convenablement un incendie pourrait éclater; pour réduire les risques d'incendie, suivez les règlements applicables à votre localité.

Communiquez avec un inspecteur officiel (ex : pompier) pour obtenir les permis d'installation et respecter les codes provinciaux et municipaux du bâtiment de votre région.

-Ne pas installer cet appareil dans une cheminée desservant déjà un autre appareil de chauffage au bois.

-Ne pas installer dans une maison mobile.

-Bien vérifier la cheminée existante avant d'installer l'appareil. Dans le doute, consulter un spécialiste.

-S'en tenir aux distances minimales indiquées dans le manuel.

-Ne jamais utiliser un conduit extérieur non isolé ou un tuyau simple comme sortie extérieure.

-Installer d'abord les briques réfractaires (si ce n'est déjà fait avant d'allumer l'appareil.)

-Garder toute matière combustible (vêtements, meubles, bois, allumettes, plastique, etc.) à une distance d'au moins 91.5 cm (3 pieds) de l'appareil.

-Ne pas utiliser de produits chimiques ou de fluides pour allumer le feu. Ne pas brûler de déchets ou de fluides inflammables tels que l'essence, le naphte ou l'huile à moteur.

-Cet appareil est homologué pour l'utilisation avec du bois exclusivement ; n'utiliser aucun autre combustible.

-Le bois ne doit pas être stocké à l'intérieur des dégagements sécuritaires prévus ou de l'espace requis pour le chargement et l'évacuation des cendres.

-Ne pas brûler de bois vert ou mouillé. Ne pas utiliser les déchets de construction tels les morceaux de 2x4, contre-plaqué.

-Si l'appareil commence à rougir, c'est qu'il est trop chargé. Ne pas ajouter de combustible et fermer immédiatement les portes et les entrées d'air de l'appareil jusqu'à ce que tout redevienne normal.

Ne pas charger l'appareil au-delà de la hauteur des briques.

-Les cendres doivent être évacuées fréquemment, prenez une petite pelle pour les retirer du poêle.

-Très chaud lorsque allumé. Garder les enfants à distance. Peut causer des brûlures au contact.

-Vu le besoin d'air pour la combustion, une fenêtre ou une porte doit être entrouverte à l'occasion (appel d'air frais) pour balancer la pression dans la maison, spécialement si :

- un ventilateur évacue déjà de l'air vers l'extérieur (cuisine, salle de bain.)
- Vous voulez éviter un refoulement de fumée au moment de l'allumage et au moment d'une recharge de bois.

-Nous recommandons de faire installer un détecteur de fumée à proximité de l'appareil.

RENSEIGNEZ-VOUS AUPRÈS DE VOTRE DÉPARTEMENT D'INCENDIE POUR LA PROCÉDURE À SUIVRE EN CAS DE FEU DE CHEMINÉE. PRÉVOYEZ UN PLAN D'URGENCE.

→ En cas de feu de cheminée :

- Fermer hermétiquement la porte et les prises d'air.
- Arroser le matériel combustible adjacent à la cheminée.
- Sonner l'alarme, évacuer la maison si nécessaire et appeler les pompiers.
- Ne jamais toucher les tuyaux avant que le feu ne soit complètement éteint.
- Ne pas réutiliser la cheminée avant l'inspection ou la réparation.

Garder toutes les portes du poêle fermées lors du fonctionnement. Vérifiez fréquemment les cordons de céramique, ils doivent toujours être en bonne condition.

Le tuyau de cheminée ne doit pas passer près des tuyaux d'eau, de gaz ou d'huile, près des fils électriques ou autres types de conduits, des matériaux combustibles dans les toits, les entres-toits, les murs ou les planchers. Si vous devez le faire passer au travers d'un mur ou d'une partie de construction combustible, n'oubliez pas que l'installation doit être conforme à la norme CAN/CSA-B365. Utiliser au moins 12 pieds de cheminée verticale de 6 po de diamètre.

NOTE :
SUIVRE LES
INSTRUCTIONS À LA
LETTRE AFIN D'ÉVITER
LES RISQUES
D'INCENDIE, DE
BLESSURE ET DE
DOMMAGE À LA
PROPRIÉTÉ.



Nous recommandons que nos poêles à bois soient installés et que l'entretien soit effectué par des professionnels certifiés, aux États-Unis par le National Fireplace Institute® (NFI), et au Canada par le Wood Energy Technical Training (WETT) ou par l'Association des professionnels du chauffage (APC) au Québec.



MISE EN GARDE

L'Ultimate a été conçu pour fonctionner en toute sécurité la porte fermée uniquement lorsqu'on y brûle du bois de chauffage. Tout changement, toute modification, ou toute installation non autorisée annulera la certification de l'appareil, la garantie, l'homologation et pourrait rendre l'appareil dangereux.

Lors des premières heures de mise en service de votre appareil, vous devez le réchauffer graduellement en ne dépassant pas 300°F (145°C) afin de laisser la peinture cuire lentement et favoriser son adhésion au métal. Il est normal qu'une légère fumée se dégage de la peinture durant les premières heures d'utilisation.

Même si ce désagrément n'est que temporaire, ouvrir les fenêtres et les portes afin d'assurer une bonne ventilation. Cette peinture spéciale est conçue pour supporter des températures allant jusqu'à 1200°F (650°C).

CRÉOSOTE

Le bois qui brûle lentement, produit du goudron et d'autres vapeurs organiques, dont le tout forme un ensemble que l'on appelle « *le créosote* ». Ces vapeurs se condensent dans la cheminée relativement fraîche lorsque le bois brûle à petit feu. Des résidus de *créosote* se forment ainsi sur les parois. *Le créosote* peut soit prendre la forme : d'un liquide goudronneux, de poussière de suie ou de dépôt sous forme de cristaux. Lorsqu'il a pris feu, le *créosote* dégage une très forte chaleur et peut être la cause des feux de cheminée.

- **Ne pas frapper les vitres ou fermer la porte à la volée.**
- **Ne pas utiliser l'appareil lorsqu'une vitre est brisée ou endommagée.**
- **Ne pas bâtir le feu trop près de la vitre.**
- **Utiliser le poêle la porte fermée en tout temps.**
- **Ne relier pas *L'Ultimate* à une cheminée ou à un conduit de fumée desservant un autre appareil de chauffage.**

SPÉCIFICATIONS – ULTIMATE ET ULTIMATE-B

Combustible	Bois
Surface recommandée	500 à 3000 pi ² (46,5 à 278,70m ²)
Diamètre du tuyau d'évacuation	6" (15,24cm)
Hauteur minimal de la cheminée	12 pi (3,66m)
Dimensions	
Hauteur extérieure	35.8" (90.9cm)
Largeur extérieure	27,5" (70,0cm)
Profondeur extérieure	37" (94cm)
Ouverture de porte	16 X 10,5" (41,0 X 27,0cm)
Hauteur intérieure	13,5" (34,3cm)
Largeur intérieure	20,5" (52,1cm)
Profondeur intérieure	25,25" (64,1cm)
Longueur maximale des bûches	25" (64cm)
Durée de combustion	6 à 12 heures
Poids	460 lb (208 kg)
Dégagements	
Arrière	10" (25,4cm)
Latéral	20" (50,8cm)
Plancher au plafond	84" (213,4cm)

INSTALLATION

Une bonne installation est extrêmement importante pour une utilisation prudente et efficace des poêles J.A. ROBY INC. Si vous doutez de la manière d'installer correctement le poêle, recherchez un service d'installation professionnel. Nous vous conseillons de faire appel à des maîtres installateurs.

1. Retirer les briques réfractaires placées à l'intérieur du poêle afin de réduire le poids et pour faciliter l'installation.
2. Vous devez installer une plaque incombustible sous le poêle qui doit dépasser de 18 pouces à l'avant et de 8 pouces sur les cotés.
3. L'espace libre ne doit être réduit que sur l'approbation des autorités responsables de l'application du code du bâtiment.
4. Installer la cheminée et un coupe-feu mural isolé pour une installation passant au travers d'un mur selon les instructions de la manufacture de cheminées.
5. Disposer les briques réfractaires selon les indications recommandées pour votre modèle.
6. Le poêle ne doit pas être branché à un conduit d'air chaud.

INSTALLATION VERTICALE À L'INTÉRIEUR D'UNE CHEMINÉE EN MAÇONNERIE

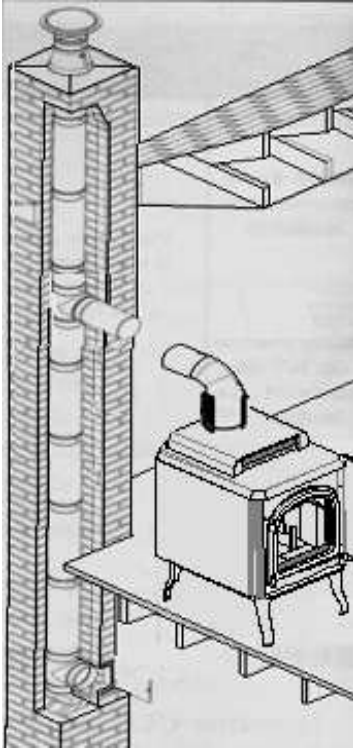

Les modèles Ultimate et Ultimate-B doivent être installés selon les codes locaux en vigueur ou la norme CAN/CSA - B365 ULC S635, ULC S640, UL 1777. Pour la cheminée, suivre les instructions des manufacturiers de cheminée.

INSTALLATION VERTICALE EXTÉRIEURE

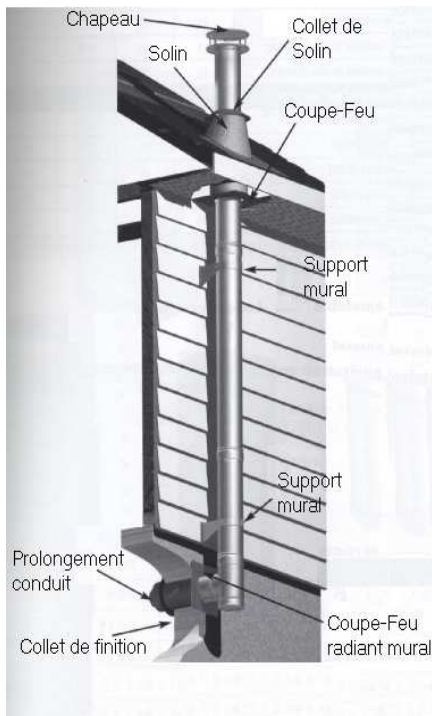

Les modèles Ultimate et Ultimate-B doivent être installés selon les codes locaux en vigueur ou la norme CAN/CSA – B365 NFPA211 (USA). Pour la cheminée, suivre les instructions des manufacturiers de cheminée.

INSTALLATION VERTICALE SUR UN TOIT CATHÉDRALE

Les modèles Ultimate et Ultimate-B doivent être installés selon les codes locaux en vigueur ou la norme CAN/CSA – B365 NFPA211 (USA). Pour la cheminée, suivre les instructions des fabricants de cheminée.

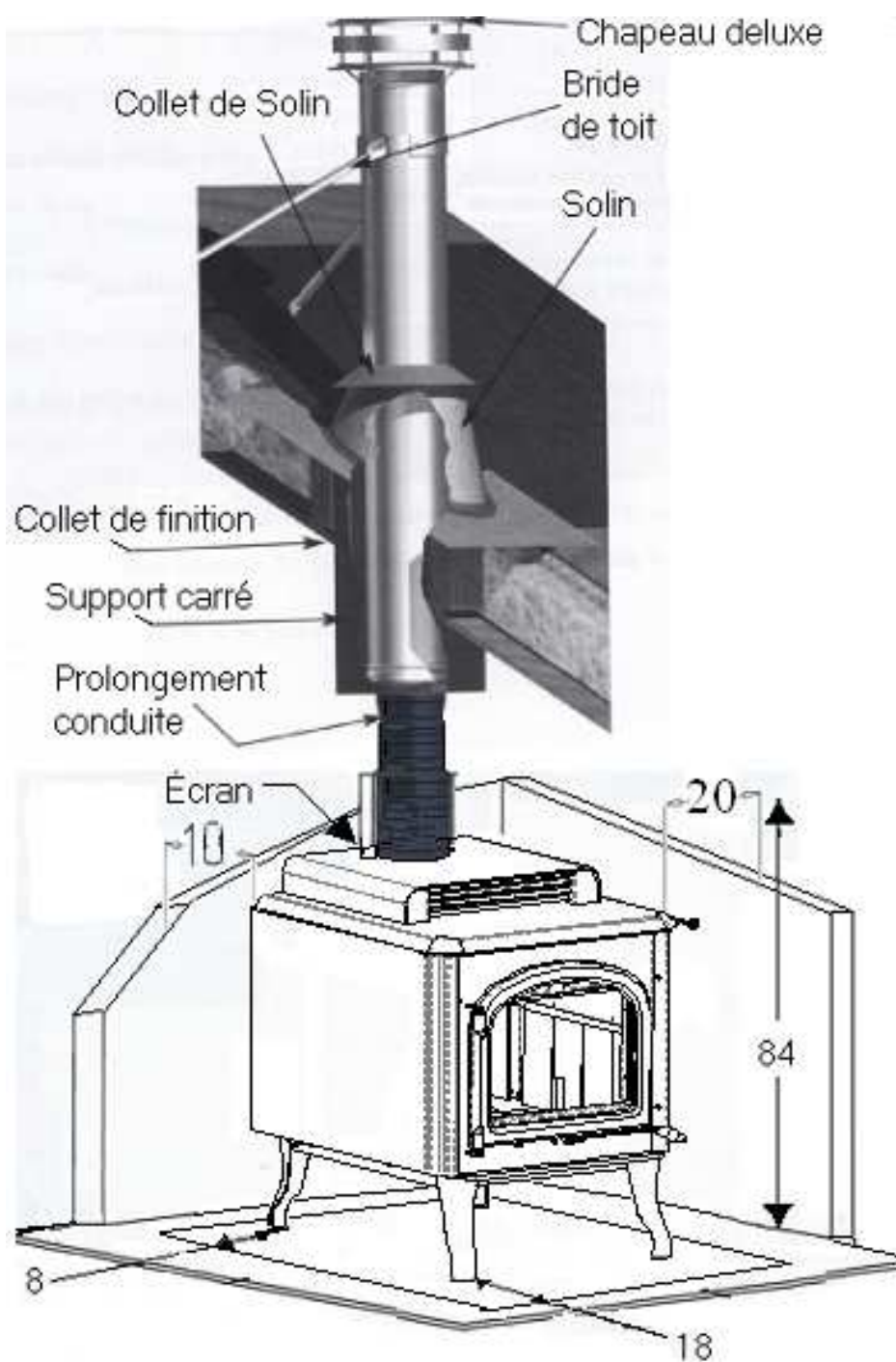

INSTALLATION CROISÉE

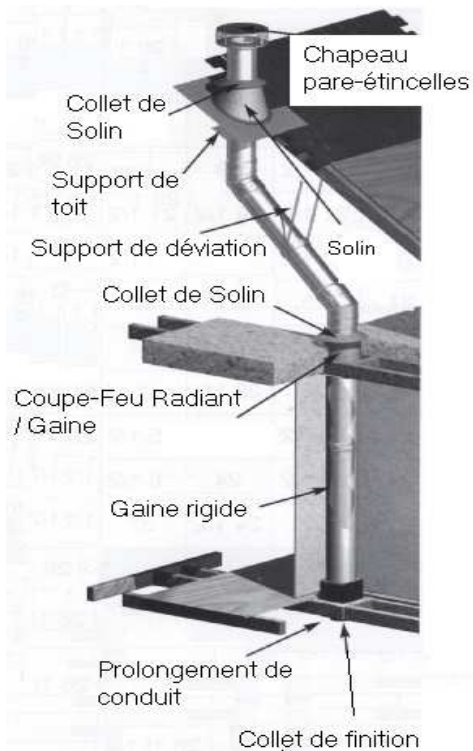

Les modèles Ultimate et Ultimate-B doivent être installés selon les codes locaux en vigueur ou la norme CAN/CSA – B365 NFPA211 (USA). Pour la cheminée, suivre les instructions des manufacturiers de cheminée.

INSTALLATION VERTICALE

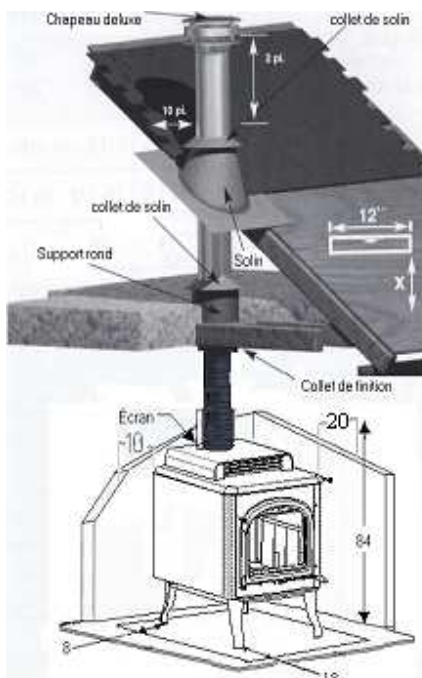

Les modèles Ultimate et Ultimate-B doivent être installés selon les codes locaux en vigueur ou la norme CAN/CSA – B365 NFPA211 (USA). Pour la cheminée, suivre les instructions des manufacturiers de cheminée.

DÉGAGEMENTS

Grâce à leurs dégagements réduits, ces appareils occupent un minimum d'espace dans la pièce où ils sont installés. Que ce soit dans la salle de séjour ou la salle à dîner, l'Ultimate et l'Ultimate-B au bois sauront compléter votre décor par leur originalité et leur chaleur. Ils ne requièrent que 10 pouces de dégagement à l'arrière et 20 pouces des murs latéraux avec l'ajout d'un pare chaleur lorsque l'installation est faite avec un tuyau simple. Dans le cas contraire les dégagements doivent être de 18 pouces à l'avant et à l'arrière. Dans le cas d'un tuyau simple sans pare chaleur les dégagements sont de 18 pouces du tuyau à fumée.

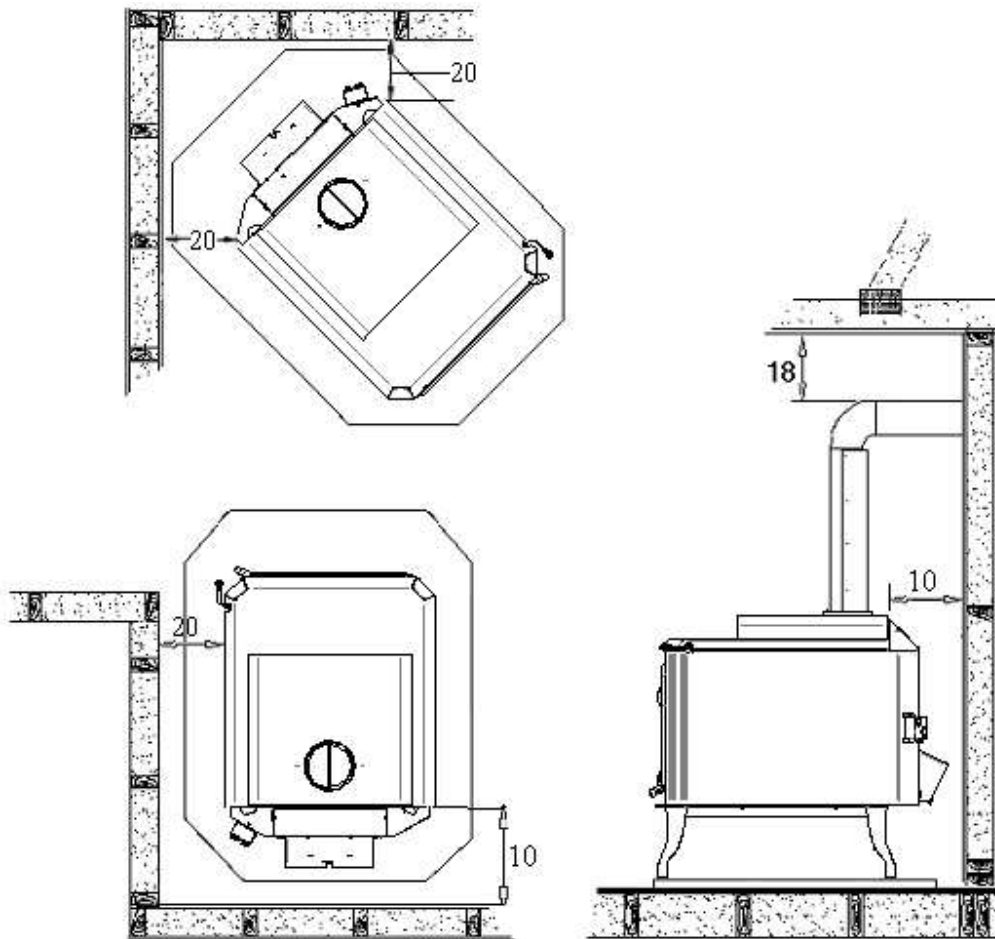

ASSISE

Vous devez installer une plaque incombustible sous le poêle qui doit dépasser celui-ci de 18 pouces à l'avant, de 8 pouces sur les côtés et 8 pouces à l'arrière.

**N'utiliser que des produits non-combustibles

Ex : (céramique, marbre, granite)

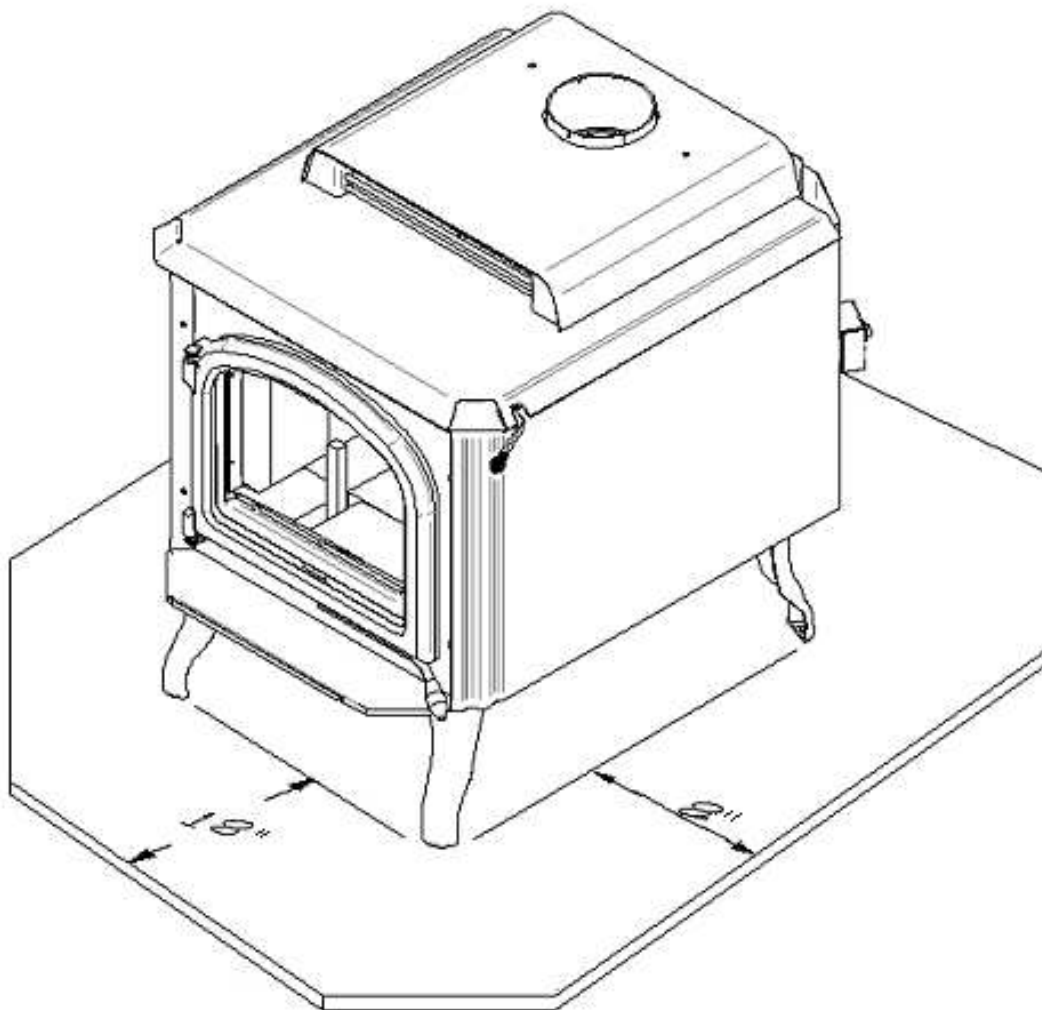

ALLUMAGE

Après avoir complété l'installation selon les recommandations d'usage, vous voilà prêt pour l'allumage!

1. Disposez le papier journal et le petit bois d'allumage.
2. Avant d'allumer, assurez-vous que la cheminée soit suffisamment chaude.
3. Une fois que le feu est bien pris, ajouter progressivement des bûches de bois de plus en plus grosses jusqu'à ce qu'un lit de braises se forme.
4. On peut ensuite contrôler la combustion en fermant ou en ouvrant les prises d'air (la tige dirigée vers le bas indique une entrée d'air fermée). Le bois brûlera plus rapidement si les prises d'air sont ouvertes au maximum et plus lentement si elles ne sont que légèrement ouvertes.

Ne pas charger l'appareil au-delà de la hauteur des briques.

VENTILATEURS ET THERMODISQUES

Les ventilateurs de 115 V doivent être vissés avec les grilles en dessous du couloir d'air. La boîte de thermo disque doit être vissée sur le dos du couloir. Branchez le thermo disque dans la prise de courant. Quand le poêle est en fonction, le thermo disque est actionné par la chaleur atteignant une température de 120°F et active les ventilateurs pour une meilleure distribution de la chaleur dans votre maison. Dès que la chaleur descend au-dessous de 120°F, le thermo disque arrête automatiquement les ventilateurs.

Veillez à ce que le cordon électrique du ventilateur ne touche à aucune surface du poêle afin d'éviter tout choc électrique ou risque d'incendie.

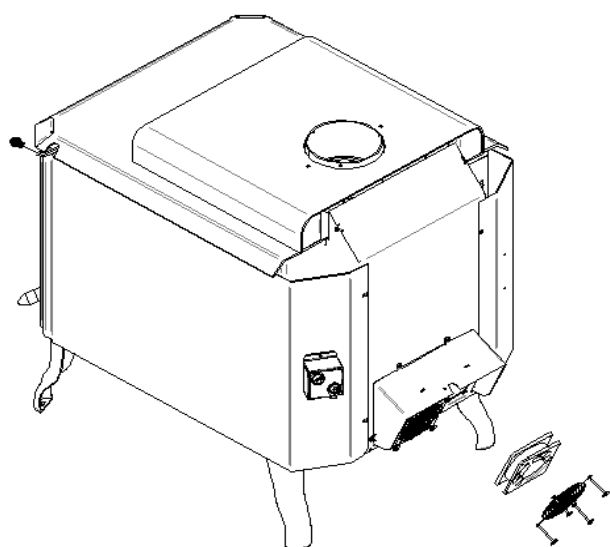
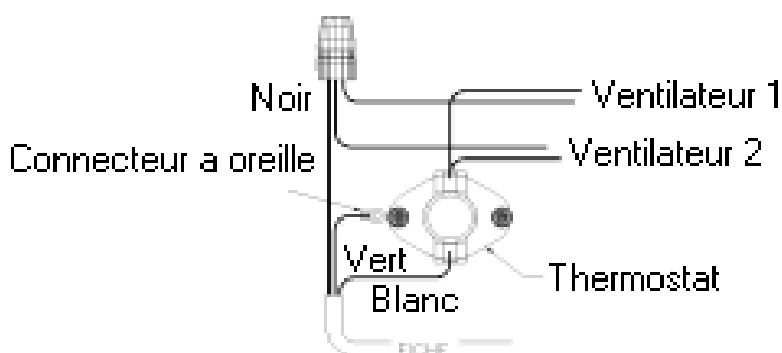

NE PAS FAIRE PASSER LE CORDON SOUS LE POÊLE.

MESURES PRÉVENTIVES ET ENTRETIEN

1. Nous recommandons d'ouvrir complètement les prises d'air et de maintenir un feu vif de 10 à 20 minutes par jour.
2. Vérifier l'accumulation de crésote toutes les semaines durant lesquelles vous utilisez l'appareil jusqu'à ce que vous sachiez à quelle fréquence il doit être nettoyé. Minimum une fois par année.
3. Enlever tout dépôt de crésote pour prévenir les feux de cheminée.
4. Ne pas altérer ou modifier les entrées d'air de l'appareil dans le but d'obtenir un feu plus intense.
5. Pour le nettoyage des vitres, J. A. ROBY recommande d'utiliser les produits vendus spécialement à cet effet ou un nettoyeur à four. Éviter le nettoyage à chaud ainsi qu'avec des abrasifs.
6. Avant d'allumer votre premier feu, nettoyez les surfaces plaquées or à l'aide d'un chiffon très doux humecté d'eau. N'utilisez pas de papier essuie-tout pour nettoyer les dorures. Si elles ne sont pas effacées avant le premier feu, les empreintes digitales et autres marques pourraient tacher ces surfaces de façon permanente.

EN CAS DE REMPLACEMENT DES VITRES :

Enlevez les vis qui retiennent les vitres. Enlevez les débris de verre et vérifiez si les cordons d'étanchéité ont été endommagés avec le temps.

Si oui, remplacez-les par un cordon de céramique ½ pouce et remplacez les vitres brisées par des vitres de type VITROCÉRAMIQUE de 5 mm.

Coupez le pourtour de la vitre 3mm plus petit de chaque côté de sorte que le cordon d'Amiante puisse être glissé sur le contour de la vitre lors de son installation. Fixer les vitres en les revissant.

Communiquer avec votre détaillant autorisé pour obtenir tout renseignement utile dont vous pourriez avoir besoin lors du remplacement des vitres.

NE PAS UTILISER DE SUBSTITUT.

LISTE DES PIÈCES INTERCHANGEABLES

- BRIQUES
- LAINE
- PLAQUES SERVANT À RETENIR LA LAINE
- TUYAUX
- VITRES
- SUPPORTS DES BRIQUES
- POIGNÉE DE LA PORTE
- PORTE DU POÊLE
- VENTILATEURS
- CORDONS

Pour commander des pièces, veuillez communiquer avec votre détaillant autorisé.

INSTALLATION DES BRIQUES RÉFRACTAIRES

1. En commençant, il faut tenir compte que les vis qui servent à fixer les supports de briques de la paroi du fond sont partiellement vissées.
2. Pour débiter la pose des briques, commencer par installer les briques dans le fond du poêle C(10), F(2), E(1) et la petite partie en angle C(1) et D(1)
3. Installer les briques de la paroi du fond C(4) et A(1) et assurez-vous que les vis sont pré-vissés puisqu'il y a trois autres briques qui vont sur le dessus de ceux-ci, C(2) et E(1).
4. Pour l'installation des briques sur les parois latérales, mettez les briques suivantes sur les parois C(12), B(2), A(2), E(2).
5. Pour poser les briques, la laine et les plaques qui retiendront la laine suivez cette démarche. Poser les 3 briques du fond qui sont sur les tuyaux. Ensuite, déposez la laine sur les briques. Mettez les 2 plaques d'acier sur la laine. Et pour terminer l'installation, mettez la dernière rangée de brique sur les tuyaux et pour l'installer passez-la entre les 2 premiers tubes comme sur la *figure1.0* .

BRIQUES:	Qties
A 2 ¼" X 9" :	3
B 5" X 9" avec 1" d'angle:	2
C 4 ½" X 9" :	35
D 6 ½ X 4 ½" :	1
E 4 ½" 4 ½" :	4
F 4 ½" X 2 ¼" :	2
G Support de briques:	3
H vis pour support:	3

***** Les étapes 1 à 3 sont faites en usine*****

FIGURE 1.0

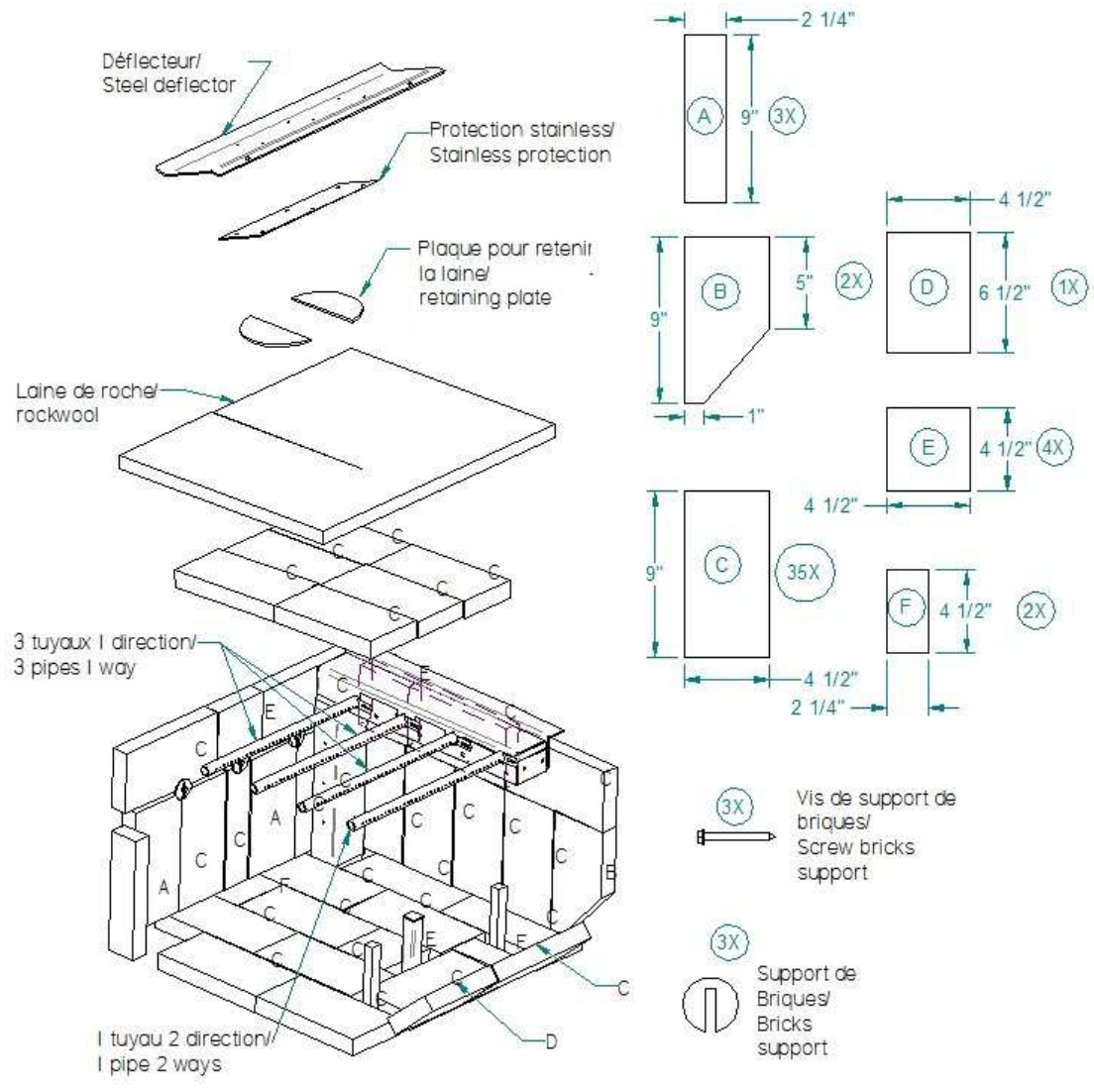

3 tuyaux 1 direction
3 pipes 1 way

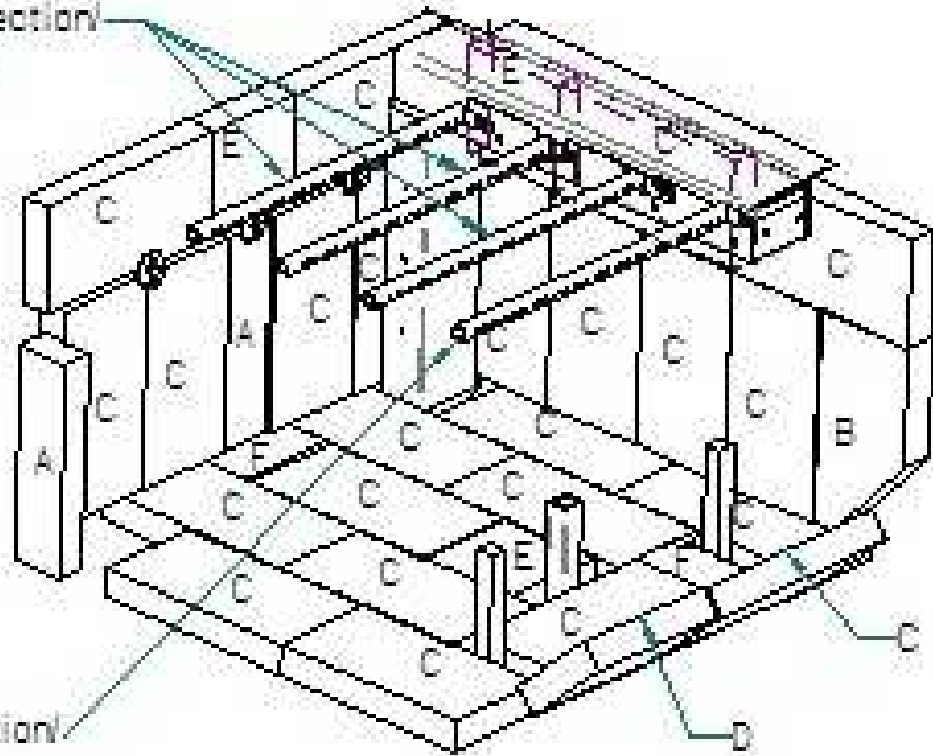

1 tuyau 2 direction
1 pipe 2 ways



Au coeur de la chaleur

GARANTIE À VIE LIMITÉE

GARANTIE

GARANTIE À VIE LIMITÉE J. A. ROBY – APPAREILS AU BOIS

Cette garantie du fabricant ne s'applique qu'à l'acheteur d'origine (vente au détail) et n'est pas transférable. La présente garantie ne couvre que les produits neufs qui ne doivent pas avoir été modifiés, altérés ou réparés depuis leur expédition de l'usine. Les produits couverts par cette garantie doivent avoir été fabriqués après la date de révision indiquée en bas de page. Lors d'une réclamation de garantie, une preuve d'achat (copie de facture datée), le nom du modèle ainsi que le numéro de série doivent être fournis au détaillant J. A. ROBY. L'enregistrement de la garantie est facultatif.

L'appareil doit être installé par un installateur ou un entrepreneur qualifié. L'installation doit être faite conformément aux instructions d'installation incluses avec le produit et à tous les codes d'incendie et de construction locaux et nationaux. Tout appel de service relié à une mauvaise installation n'est pas couvert par la présente garantie. La présente garantie ne s'applique que pour un usage résidentiel normal. Cette garantie limitée ne couvre pas les dommages causés par un mauvais usage, une mauvaise installation, un manque d'entretien, un usage abusif, de surchauffe, un accident durant le transport, des altérations, d'une panne de courant, d'un manque de tirage, d'un retour de fumée. Faire fonctionner l'appareil au réglage maximal pendant des périodes prolongées constitue de la négligence. Tout défaut ou dommage lié à l'utilisation de pièces non autorisées ou autres que des pièces d'origines annule cette garantie.

Cette garantie limitée ne couvre pas les égratignures, la corrosion, la déformation ou la décoloration. Le fabricant peut exiger que les produits défectueux lui soient retournés et/ou que des photos numériques lui soient fournies à l'appui de la réclamation. Les produits retournés doivent être expédiés port payé au fabricant pour étude. Si le produit est défectueux, le fabricant réparera ou remplacera le produit défectueux. Les frais de transport pour retourner le produit à l'acheteur seront aux frais du manufacturier². Les coûts de main-d'œuvre externe relatifs aux réparations garanties ne sont pas couverts. Le fabricant peut à sa discrétion, décider de réparer ou de remplacer toute pièce ou unité après inspection et étude du défaut. Le fabricant peut à sa discrétion, se décharger de toutes ses obligations en ce qui concerne la présente garantie en remboursant le prix de gros de toute pièce défectueuse garantie. Le fabricant ne peut, en aucun cas, être tenu responsable de tout dommage extraordinaire, indirect ou consécutif de quelque nature que ce soit qui dépasserait le prix d'achat original du produit. Les pièces couvertes par une garantie à vie sont sujettes à une limite d'un seul remplacement sur la durée de vie utile du produit.

Tout dommage causé à l'appareil, à la chambre de combustion, à l'échangeur de chaleur, à la plaque de fonte émaillée ou autres composant par l'eau, les dommages causés par les intempéries, de longues périodes d'humidité, la condensation, des produits chimiques ou produits d'entretien nuisibles ne seront pas la responsabilité de J. A. ROBY. Tout dommage aux composantes attribuable à un manque d'entretien ne sera pas couvert par cette garantie. J. A. ROBY n'endosse ni n'autorise aucun tiers à assumer en son nom toute autre responsabilité concernant la vente de ce produit.

La fabrication de votre nouvel appareil ainsi que les matériaux suivants sont garantis contre les défauts tel que mentionné ci-dessous

DESCRIPTION DE LA GARANTIE	100%	50% du prix de détail courant
Tiroir à cendres, poignées, portes et pattes de fonte	À vie	
Chambre de combustion,	5 ans	Après 5 ans
Tuyaux d'air secondaires	5 ans	
Échangeur de chaleur	2 ans	Après 2 ans
Interrupteurs, thermo-disques, filage et autres commandes, ventilateurs standards et thermostat	2 ans	
Verre trempé, ventilateurs optionnels et joints d'étanchéités	1 an	
Verre de céramique (bris thermique seulement ¹)	1 an	
Pièces de remplacement (avec preuve d'achat)	90 jrs	

En raison des améliorations constantes apportées aux produits, toutes les spécifications et conceptions sont sujettes à des modifications sans préavis.

Avant d'expédier votre appareil ou une pièce défectueuse à notre usine, vous devez obtenir un numéro d'autorisation. Toute marchandise expédiée à notre usine sans autorisation sera automatiquement refusée et retournée à l'expéditeur.

1= Photos numériques exigées 2= Frais de transport non inclus hors Canada

Révisé 10/14